

# Приложение А

## Схема электрическая соединений отсчетного устройства "ТОПАЗ-106К4Р"

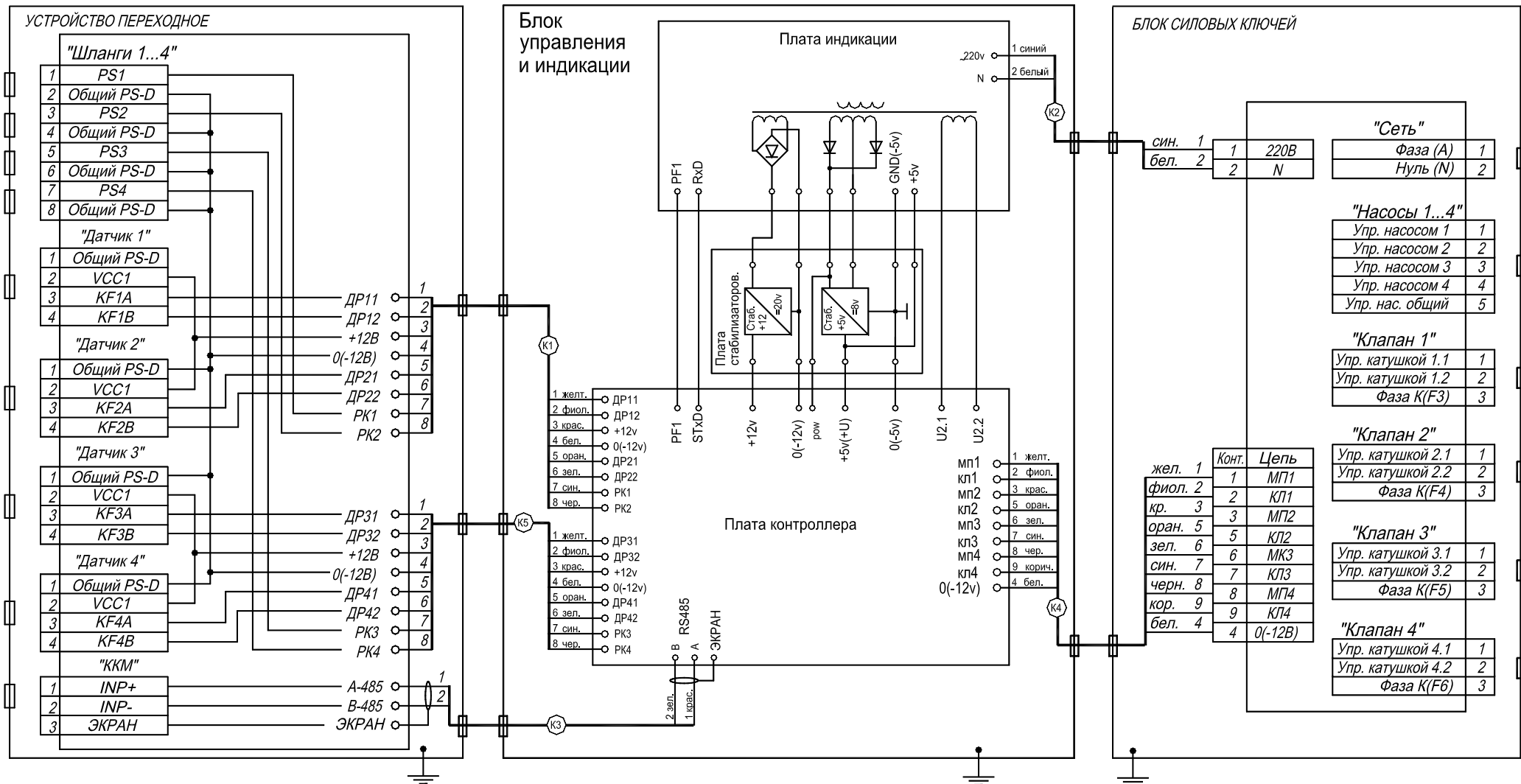

# Приложение Б

## Схема электрическая принципиальная отсчетного устройства "ТОПАЗ-106К4Р".

### Лист 1. Плата процессора. ДСМК 687243.079 Изм 1

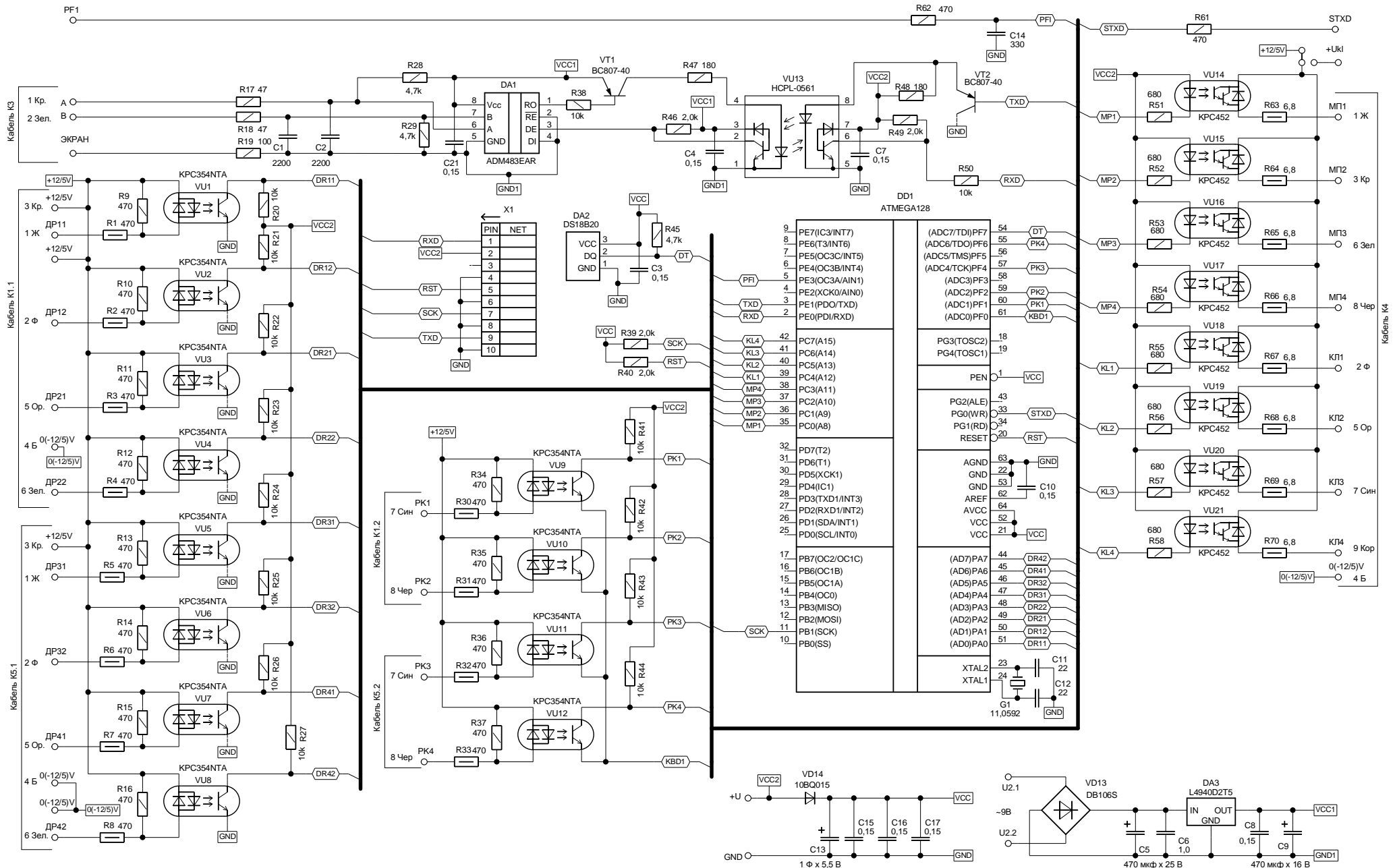

**Приложение Б**  
**Схема электрическая принципиальная отсчетного устройства "ТОПАЗ-106К4Р".**  
**Лист 2. Платы индикации и стабилизаторов. ДСМК 687244.007 Изм 1**

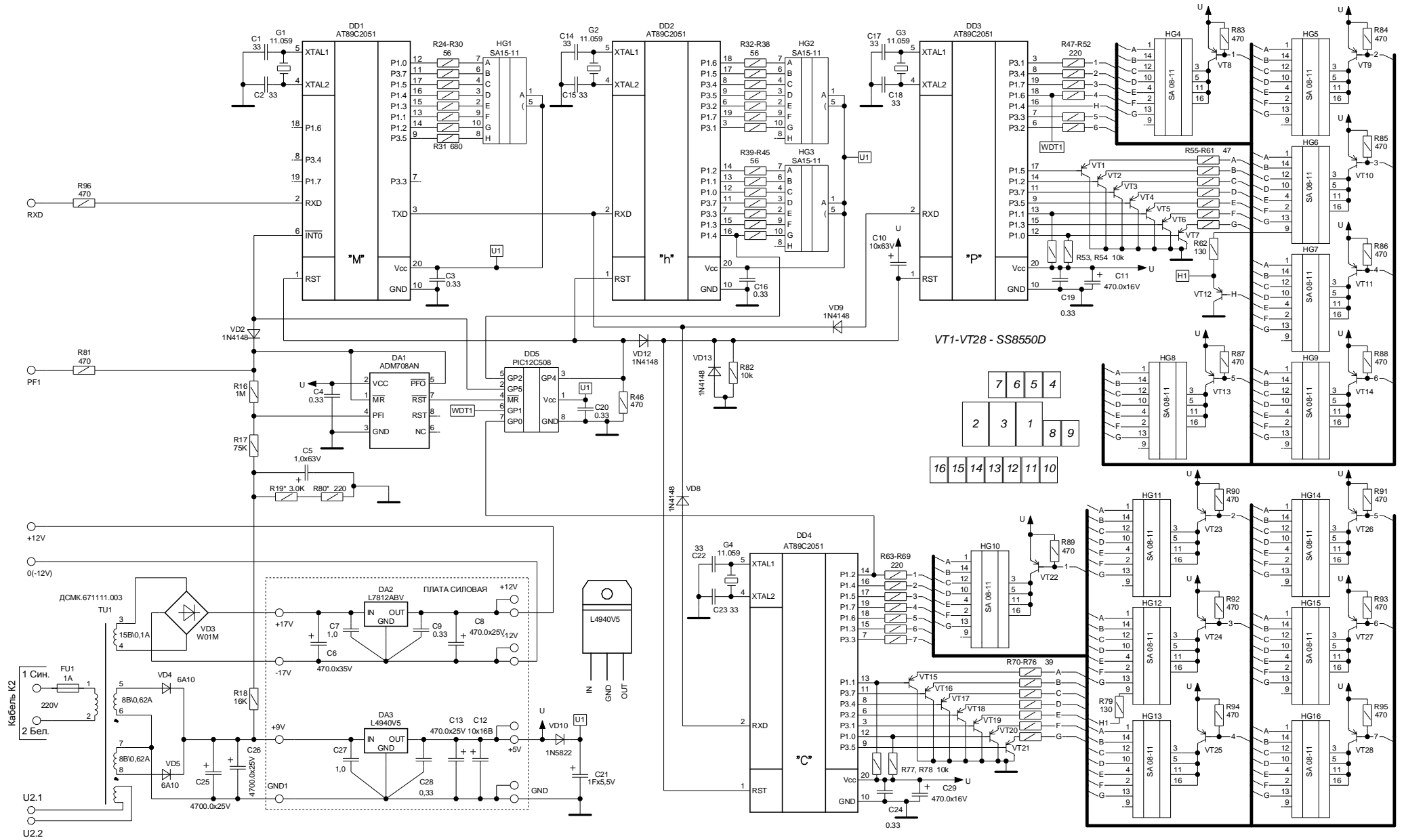

# Приложение Б

## Схема электрическая принципиальная отсчетного устройства "ТОПАЗ-106К4Р". Лист 3. Блок силовых ключей. ДСМК 687243.019 Изм 1

