

Приложение А

Схема электрическая соединений отсчетного устройства "ТОПАЗ-106К1-2Р"

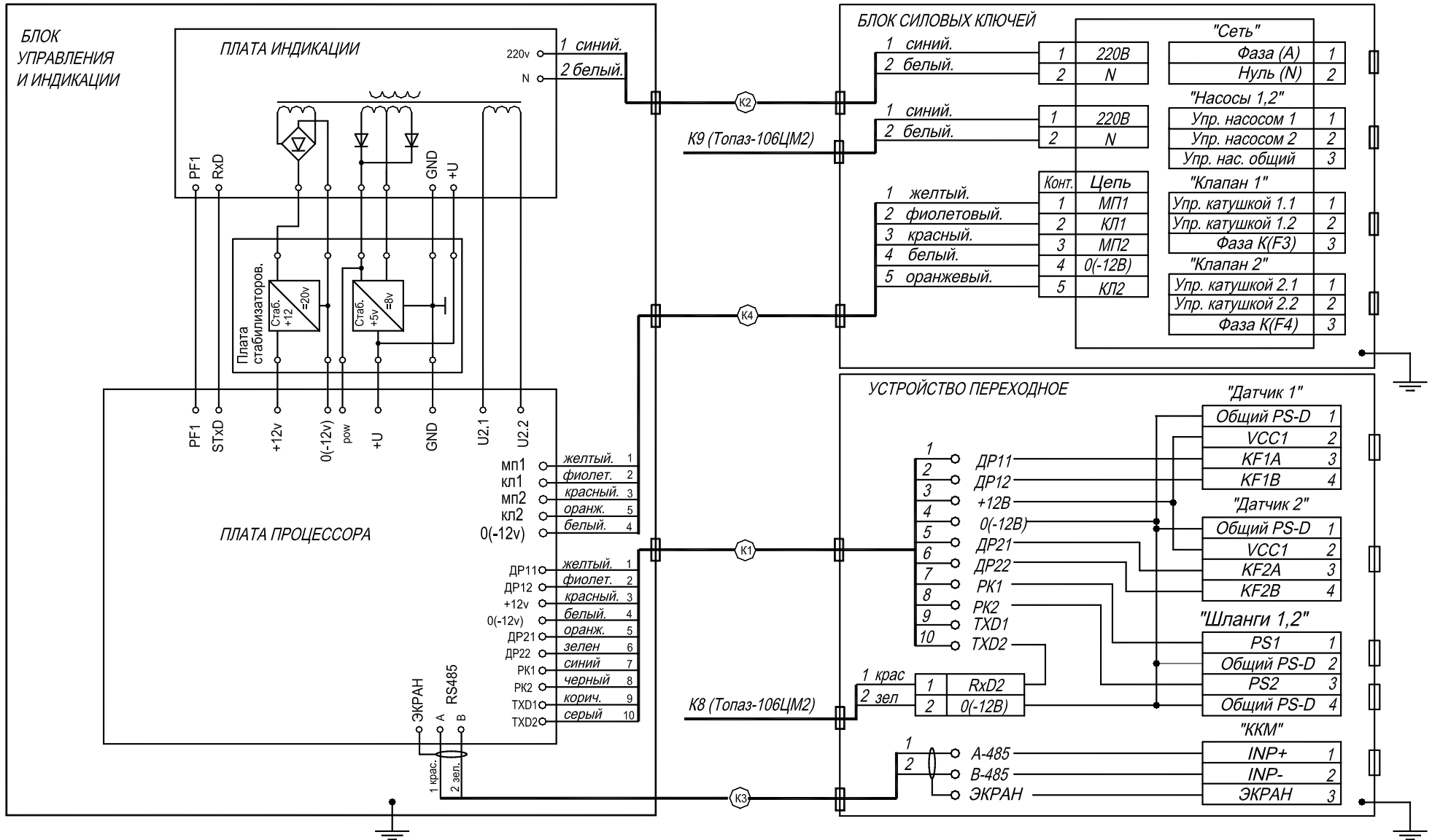

Приложение Б
 Схема электрическая принципиальная отсчетного устройства "ТОПАЗ-106К1-2Р".
 Лист 1. Плата процессора.

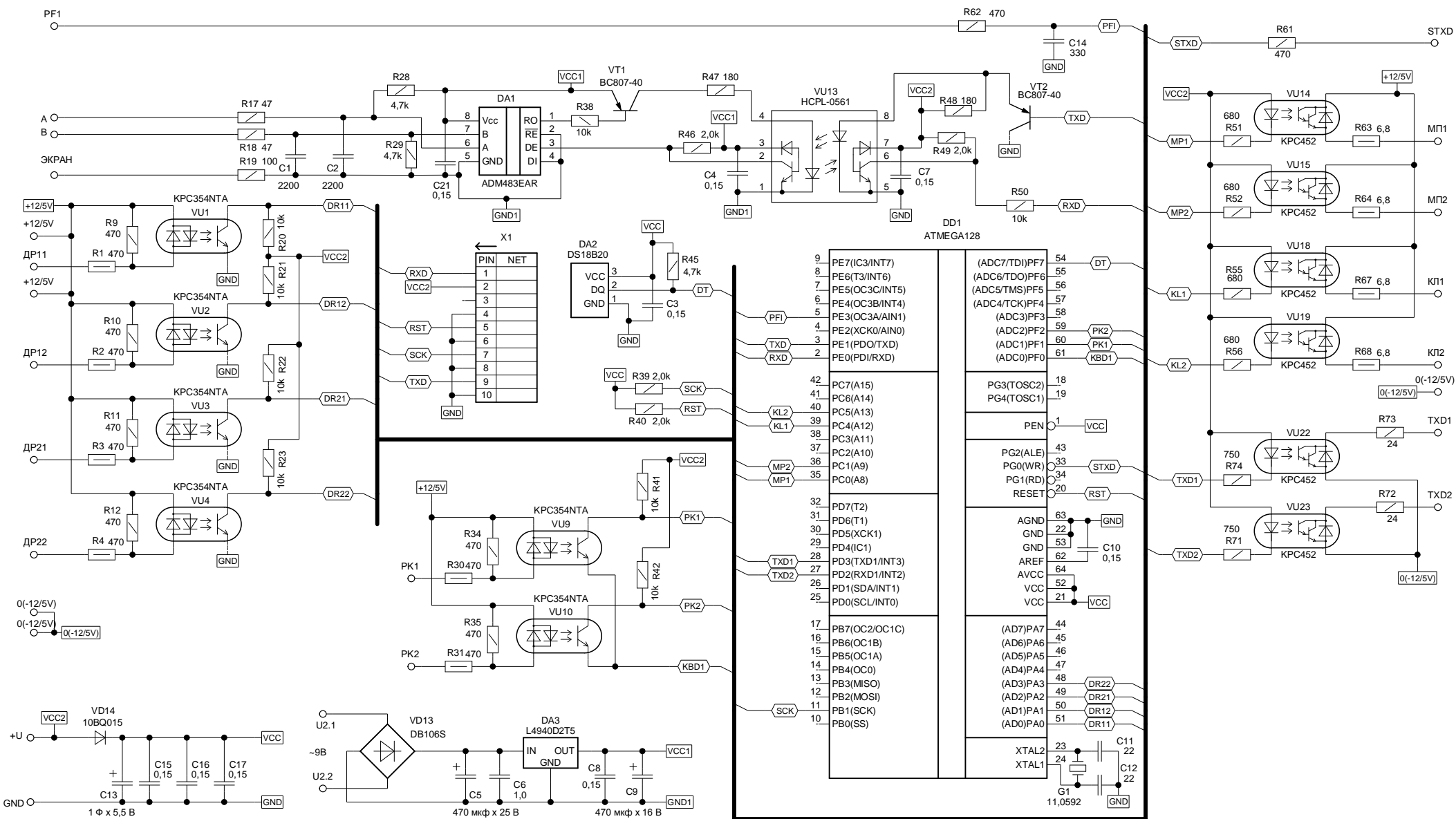

Приложение Б.
 Схема электрическая принципиальная отсчетного устройства "ТОПАЗ-106К1-2Р".
 Лист 2. Платы индикации и стабилизаторов.

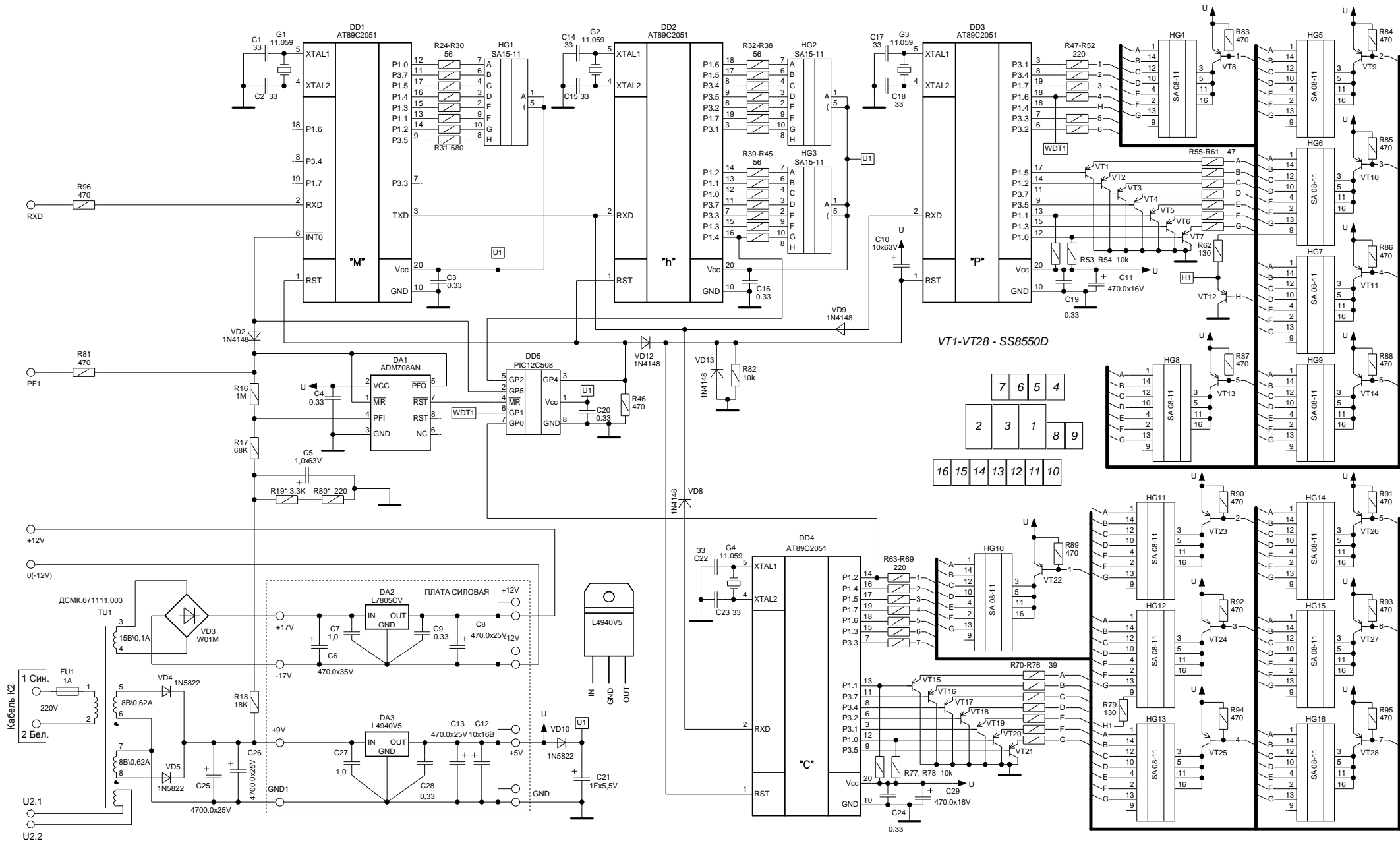

Приложение Б.
Схема электрическая принципиальная отсчетного устройства "ТОПАЗ-106К1-2Р".
Лист 3. Блок силовых ключей.

